

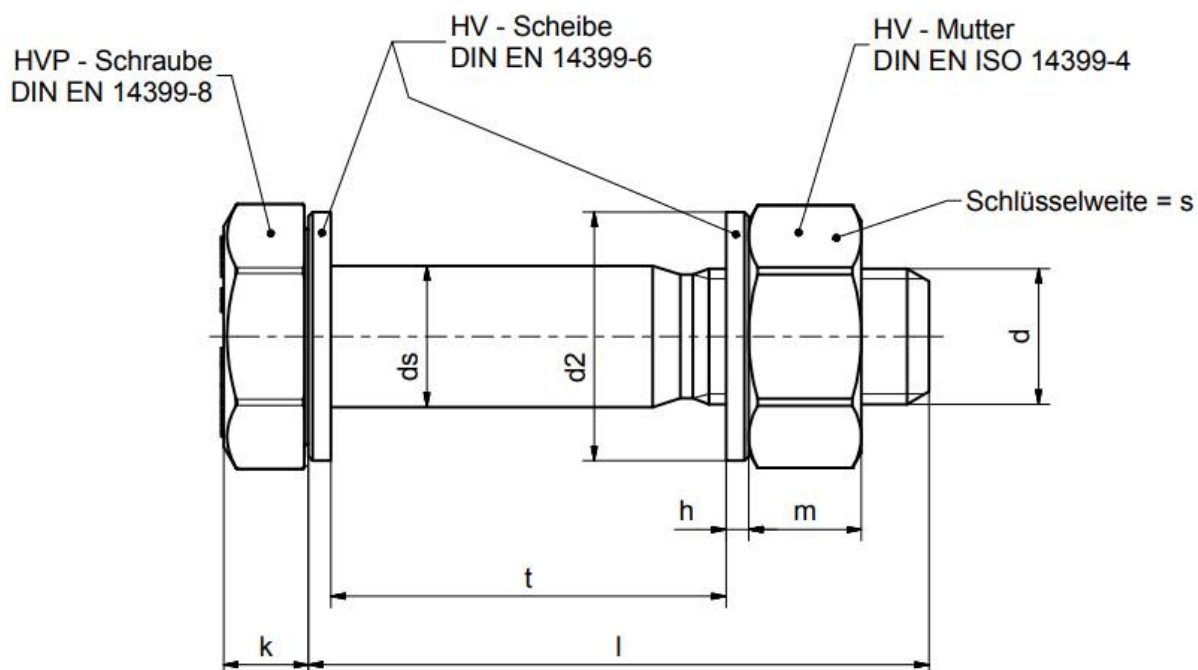

Geltende Norm für HV Passschrauben ist die DIN EN 14399-8

1. Darstellung einer HVP Garnitur



2. Foto PEINER HV Passschraubengarnituren





3. Eigenschaften und Kerninformationen zu HVP Schraubengarnituren

- Zugelassen für alle im Stahlbau vorliegenden Kategorieklassen A - E
- Optimale Eigenschaften für die Scher-/Lochleibungsverbindung mit Vorspannung (SLV-Verbindung)
- Einbaufertig geschmiert, zusätzliche Schmierung nicht zulässig
- Jede Charge erhält eine einmalig vergebene Seriennummer, über diese Nummer ist die Charge komplett rückverfolgbar.
- Montagegerät muss min. die Genauigkeit +-4% betragen
- Beide Scheiben müssen entsprechend der EN 14399-6 mit großer Fase ausgeführt sein.
- Schraubenschaft immer 1mm größer als der Nenndurchmesser im Bereich des Gewindes. Das Loch ist entsprechend des Schaftdurchmessers als H11 Passung nach EIN ISO 286-2 auszulegen.

4. Abmessungen HV Passschraube nach DIN EN 14339-8

Gewinde d	M12	M16	M20	M22	M24	M27	M30	M36
Nennmaß k	8	10	13	14	15	17	19	23
Länge *l	Max. 200mm							
Schaftnennmaß *ds	13	17	21	23	25	28	31	37
Schlüsselweite s	22	27	32	36	41	46	50	60

*l die Länge max. 200mm ist entsprechend der EN 14399-8 Klemmlängentabelle. Sonderlängen sind auf Anfrage fertigungstechnisch möglich.

*ds die aufgeführten Schaftmaße sind die Nennmaße der Passung, regulär ist die Schraube entsprechend der Passung b11 vor dem Beschichten ausgelegt und gefertigt.

5. Abmessungen HV Mutter nach DIN EN 14399-4/-8

	Gewinde d	M12	M16	M20	M22	M24	M27	M30	M36
m	Nennmaß	10	13	16	18	20	22	24	29
s	max.	22	27	32	36	41	46	50	50

6. Abmessungen Scheibe nach DIN EN 14399-6

Nennmaß d	12	16	20	22	24	27	30	36
d2 max.	24	30	37	39	44	50	56	66
h Nennmaß	3	4	4	4	4	5	5	6

7. Gewinde-Grenzmaße

Schraube	Toleranz 6g vor dem Beschichten
Mutter	Toleranz 6AZ



8. Mechanische Eigenschaften, Festigkeitsklassen

Schraube	10.9 nach DIN EN ISO 898-1
Mutter	10 nach DIN EN ISO 898-2
Scheibe	300 HV bis 370 HV

9. Oberflächenschutz Standard

Schraube feuerverzinkt
Mutter feuerverzinkt und mit Molybdän-Sulfid (MoS ₂) beschichtet
Scheiben feuerverzinkt

10. Mitgeltende Normen und Vorschriften, technische Lieferbedingungen

allgemeine Anforderungen nach	DIN EN 14399-1
Produktklasse (siehe Produktnorm) nach	DIN ISO 4759-1
Metallische Erzeugnisse Arten von Prüfbescheinigungen	DIN EN 10204

Möchten Sie eine Anfrage platzieren oder haben eine technische Rückfrage?

**Wir stehen Ihnen gern zur Verfügung:
Ansprechpartner der Anwendungstechnik**

Valerij Schram
PEINER Umformtechnik GmbH
Woltorfer Straße 20 – 24
31224 Peine Deutschland/ Germany
Telefon: +49 (0)5171 545 287
E-Mail: v.schram@peiner-ut.com

Allgemeine Telefonzentrale: +49 (0)5171 545 0



Oliver Zembsch
Inhaber

Tel. +49 (0) 9721 47610-10
Fax +49 (0) 9721 47610-24
ozembsch@wz-befestigungssysteme.de



Holger Zembsch
Vertriebsleitung / Großkunden

Tel. +49 (0) 9721 47610-20
Fax +49 (0) 9721 47610-25
hz@wz-befestigungssysteme.de